

## Montage - Mounting - Montaggio

### JUNG PUMPEN TAUCHSCHALTERPAKETE

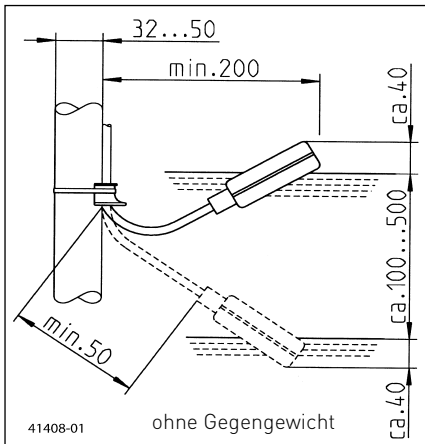
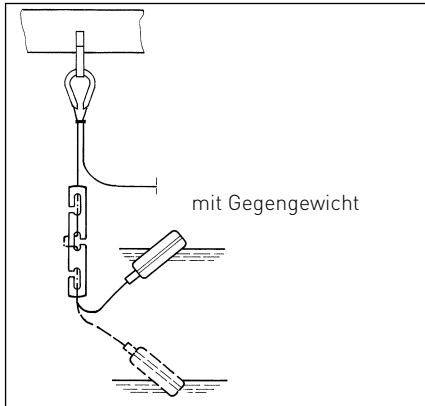

### Einsatz

In Sammelschächten mit Pumpen kann der KT-Schalter Wasser- oder Abwasserstände erfassen, melden oder automatisch steuern. Der Unterschied des Wasserstandes zwischen Ein- und Ausschalten der Pumpe (Niveaunterschied) kann max. 0,5 m betragen. Soll der Niveaunterschied größer sein, benötigen Sie eine Steuerung vom Typ AD, AS, BD oder BS und

2 KT-Schalter, je einen für "Pumpe-Ein" und "Pumpe-Aus".

Wechselstrompumpen bis ca. 1,8 kW werden direkt geschaltet. Bei größeren Leistungen oder Drehstrompumpen schließen Sie die KT-Schalter an eine Steuerung an.

### Montage

Sie montieren den KT-Schalter mit oder ohne Gegengewicht. Im Schacht muss er sich frei bewegen können.

**ACHTUNG!** Nicht unmittelbar im Zulaufbereich montieren, sonst kann es zu Fehlschaltungen kommen.

Durch kürzeres oder längeres Anbinden stellen Sie den Niveaunterschied zwischen 100 und 500 mm ein.

### Elektrischer Anschluss

 Bei Betrieb des KT-Schalters mit Netzspannung oder Spannungen, die nicht der Sicherheitskleinspannung (SELV) entsprechen, muss der Schutzleiter (grün/gelb) an das Schutzleitersystem angeschlossen werden.

### Technische Daten

**Material:** Polypropylen/Polyamid-Gehäuse

**Temperatur:** dauernd max. 60°C, kurzzeitig max. 90°C

**Lebensdauer:** ≥ 50.000 Schaltungen

### Schaltleistung:

- 10(8) A / 250 V; AC
- 10(4) A / 400 V; AC
- 0,1(0,05) A / 24V; AC

**Kapazität / Induktivität:** 0,2 nF / 0,8 µH (pro Meter Leitung)

**Prüfzeichen:** VDE

**Kontakt:** schließt bei steigendem Wasserstand (Serienausführung)

**Schutzart:** IP 68 **Schutzklasse:** I

## JUNG PUMPEN SUBMERSIBLE SWITCH PACKAGES

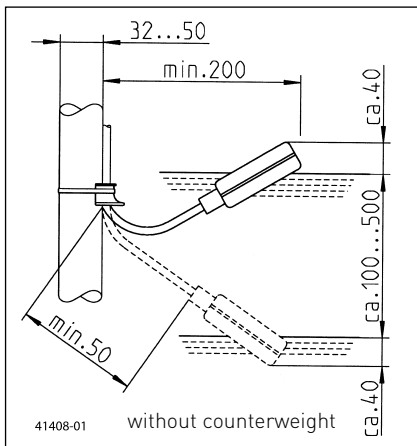
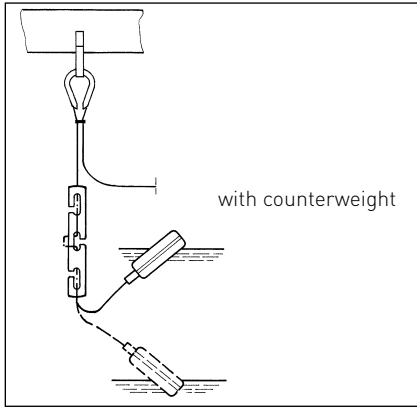

### Use

The submersible ball contact switch can be used to measure, report or automatically control water or wastewater levels in collection chambers with pumps. The maximum permissible difference between the water level at which the pump switches on and the level at which it switches off (level difference) is 0.5 m. If the level difference needs to be greater than this, you will need a type AD, AS, BD or BS control unit and two submersible ball contact switches: one to switch the pump on and one to switch it off.

Alternating current pumps with a rating of up to 1.8 kW can be switched directly. For pumps with higher ratings and for 3-phase current pumps, the submersible ball contact switches must be connected to a control unit.

### Installation

The submersible ball contact switch can be mounted with or without a counterweight. It must be able to move freely inside the chamber.

**ATTENTION!** Do not mount the contact switch close to the inlet, or the switch may be activated incorrectly.

Fix the length accordingly to achieve the desired level difference, between 100 and 500 mm.

### Electrical connection

 If the submersible ball contact switch is operated at mains voltage or at voltages that do not correspond to safety extra-low voltage (SELV), the protective earth conductor (green/yellow) must be connected to the protective earth system.

### Technical data

**Material:** polypropylene/polyamide housing

**Temperature:** constant, max. 60°C; temporary, max. 90°C

**Life expectancy:** > 50.000 switching operations

### Switching capacity:

10(8) A/250 V; AC

10(4) A/400 V; AC

0,1(0,05) A/ 24V; AC

**Capacitance / Inductance:** 0,2 nF / 0,8 µH (per m cable)

**Mark of conformity:** VDE

**Contact:** closes when water level rises (standard model)

**Protection category / class:** IP 68 / I

## JUNG PUMPEN PACCHETTI DI INTERRUTTORI SOMMERSI

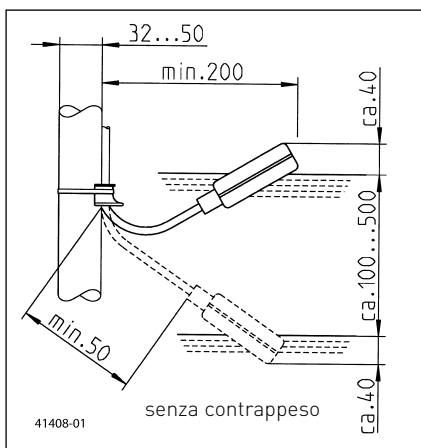
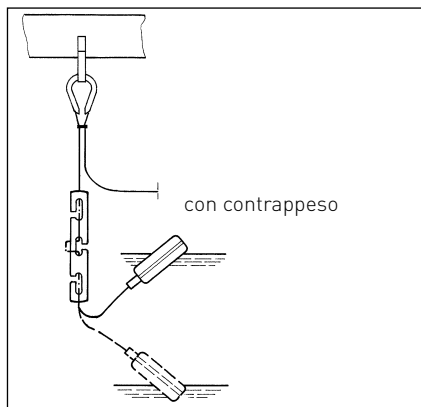

### Uso

Nei pozzetti di raccolta con pompe l'interruttore sommerso a sfera (KT) può rilevare, segnalare o controllare in automatico i livelli di acqua e acque reflue. La differenza del livello di acqua tra l'attivazione e la disattivazione della pompa (differenza di livello) può essere di massimo 0,5 m. Se la differenza di livello dovesse essere maggiore, è necessario un comando del tipo AD, AS, BD o BS e 2 interruttori KT, uno per "Pompa ON" e uno per "Pompa OFF".

Le pompe a corrente alternata fino a 1,8 kW vengono commutate direttamente. In caso di potenze maggiori o pompe a corrente trifase collegare gli interruttori KT ad un comando.

### Montaggio

Montare l'interruttore KT con o senza contrappeso. Nel pozzetto si deve poter muovere liberamente.

**ATTENZIONE!** Montare non nelle immediate vicinanze dell'area di afflusso, altrimenti si possono verificare errori di commutazione.

Mediante un collegamento più breve o più lungo si imposta la differenza di livello tra 100 e 500 mm.

### Collegamento elettrico



Durante il funzionamento dell'interruttore KT con tensione di rete o tensioni che non sono conformi alle piccole tensioni di sicurezza (SELV), il conduttore di protezione (verde/giallo) deve essere collegato al sistema del conduttore di protezione.

### Dati tecnici

**Materiale:** Alloggiamento in polipropilene/poliammide

**Temperatura:** permanente max. 60°C, breve tempo max. 90°C

**Durata:** > 50.000 operazioni di commutazione

### Potenza di commutazione:

10(8) A/250 V; AC

10(4) A/400 V; AC

0,1(0,05) A/ 24V; AC

**Capacità / Induttività:** 0,2 nF / 0,8 µH (per metri di cavo)

**Marcature:** VDE

**Contatti:** si chiude in caso di livello di acqua crescente (versione di serie)

**Tipo /Classe di protezione:** IP 68 / I

---

**JUNG PUMPEN** TAUCHSCHALTERPAKETE FÜR STEUERUNGEN**JUNG PUMPEN** SUBMERSIBLE SWITCH PACKAGES FOR CONTROL UNITS**JUNG PUMPEN** PACCHETTI DI INTERRUTTORI SOMMERSI PER COMANDI

A	JP16718	AmG	JP16719
B	JP16725	BmG	JP16726
BH	JP24768	BHmG	JP24769
BF	JP42230	CmG	JP16739

A	B	BH	BF	AmG	BmG	BHmG	CmG	Ersatzteil	Mat.Nr.
2	3	-	-	2	3	-	1	KT-Schalter mit 9,5 m Leitung	JP44801
-	-	3	-	-	-	3	-	KT-Schalter mit 9,5 m Silikonleitung	JP44805
-	-	-	3	-	-	-	-	KT-Schalter mit 9,5 m PUR-Leitung	JP45435
-	-	-	-	2	3	3	1	Gegengewicht Tauchschalter	JP44803
-	-	-	-	1	1	1	1	Befestigungsblech KT-Schalter	JP45480
2	3	3	3	-	-	-	-	Leitungshalter Tauchschalter	JP44799

A	B	BH	BF	AmG	BmG	BHmG	CmG	Spare part	Mat.No.
2	3	-	-	2	3	-	1	Subm. contact switch, 9,5 m cable	JP44801
-	-	3	-	-	-	3	-	Subm. contact switch, 9,5 m silicone cable	JP44805
-	-	-	3	-	-	-	-	Subm. contact switch, 9,5 m PUR cable	JP45435
-	-	-	-	2	3	3	1	Counterweight for submersible switch	JP44803
-	-	-	-	1	1	1	1	Retaining plate for subm. contact switch	JP45480
2	3	3	3	-	-	-	-	Cable holder	JP44799

A	B	BH	BF	AmG	BmG	BHmG	CmG	Ricambio	Cod.mat
2	3	-	-	2	3	-	1	Interruttore KT con 9,5 m di linea	JP44801
-	-	3	-	-	-	3	-	Interruttore KT con 9,5 m di linea in silicone	JP44805
-	-	-	3	-	-	-	-	Interruttore KT con 9,5 m di linea PUR	JP45435
-	-	-	-	2	3	3	1	Contrappeso per linea interruttore KT	JP44803
-	-	-	-	1	1	1	1	Lamiera di supporto e fissaggio KT	JP45480
2	3	3	3	-	-	-	-	Supporto di linea	JP44799

---